

Názov modelu:

RBC-AMTU31-E

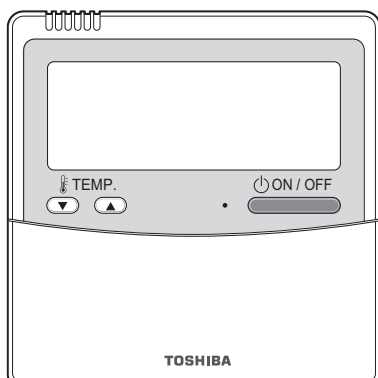



- Pred použitím diaľkového ovládača RBC-AMTU31-E si prečítajte tento návod.
- Pozrite si Príručku používateľa dodanú s interiérovou jednotkou, kde nájdete všetky ostatné pokyny, ktoré sa netýkajú diaľkového ovládača.

Obsah

1	Bezpečnostné opatrenia	2
2	Názvy dielov a funkcie diaľkového ovládača	4
	Displej	4
	Obslužná časť	6
3	Základná obsluha	8
	Príprava	8
	Úkony	8
	Zmena rýchlosti ventilátora	8
	Zmena nastavenej teploty	9
	Prevádzka s úsporou energie	9
4	Obsluha časovača	10
	Nastavenie časovača	10
	Zrušenie časovača	10
5	Smer žalúzie	11
	Len 4-cestný kazetový typ, kompaktný 4-cestný kazetový typ	12
6	Ovládanie aplikácie	17
	Režim úspory energie	17
	Vykonávanie nastavení režimu úspory energie	17
	Prevádzka pri 8 °C	18
7	Nastavenie adresy	19
	Postup manuálneho nastavenia adresy	19
	Resetovanie adresy	20
	Spôsob rozpoznania polohy zodpovedajúcej interiérovej jednotky prostredníctvom čísla interiérovej jednotky „UNIT No.“	21
8	Nastavenie DN	22
	Nastavenie kódov DN interiérovej jednotky (I.DN)	22
	Nastavenie kódov DN exteriérovej jednotky (O.DN)	23
9	Skúšobný chod	24
	Vykonanie skúšobného chodu	24
10	Funkcia servisného monitora	25
11	Riešenie problémov	26
	Potvrdenie a kontrola	26
	Potvrdenie kontrolného kódu	26
12	Údržba	27

1 Bezpečnostné opatrenia

- Pred použitím si dôkladne prečítajte tieto „Bezpečnostné opatrenia“.
- Nižšie uvádzané opatrenia obsahujú dôležité informácie ohľadne bezpečnosti. Dodržiavajte ich bez akéhokoľvek opomenutia.
Skôr, ako si prečítate text hlavnej časti, presvedčte sa, že rozumiete nasledujúcim detailom (označenia a symboly) a dodržiavajte pokyny.
- Uložte túto príručku na dostupnom mieste pre budúce použitie.

Signalizácia	Význam signalizácie
 VÝSTRAHA	Text označený týmto spôsobom znamená, že opomenutie dodržiavať usmernenia v rámci výstrahy môžu mať v prípade nesprávnej manipulácie s výrobkom za následok vážne osobné úrazy (*1) alebo smrť.
 UPOZORNENIE	Text označený týmto spôsobom znamená, že nedodržanie usmernenia v rámci upozornenia môže mať v prípade nesprávnej manipulácie s výrobkom za následok vážne osobné poranenia (*2) alebo poškodenie majetku (*3).

*1: Vážnym osobným úrazom sa označuje strata zraku, poranenia, popáleniny, zasiahnutie elektrickým prúdom, fraktúry kostí, otravy a ďalšie poranenia, ktoré zanechávajú dôsledky a vyžadujú si hospitalizáciu alebo dlhodobú ambulantnú liečbu.

*2: Telesným poranením sa označuje poranenie, popáleniny, zasiahnutie elektrickým prúdom a ďalšie poranenia, ktoré si nevyžadujú hospitalizáciu alebo dlhodobú ambulantnú liečbu.

*3: Poškodením majetku sa označuje poškodenie vzťahujúce sa na budovy, domácnosti, domáce zvieratá a domácich zvieracích miláčikov.

VÝSTRAHA

Montáž

- **Nepokúšajte sa klimatizáciu inštalovať sami.**
Požiadajte svojho dealera alebo zmluvného partnera so špecializovanými skúsenosťami o inštaláciu klimatizácie. Môže dôjsť k úrazom elektrickým prúdom a / alebo požiaru, ak sa pokúsite nainštalovať klimatizáciu sami a klimatizácia nebude nainštalovaná dokonale.
- **Používajte iba s autorizovanými klimatizačnými jednotkami.**
Buďte si absolútne istí, že používate iba autorizované klimatizačné jednotky určené výrobcom.
Takisto požiadajte zmluvného partnera so špecializovanými skúsenosťami o ich inštaláciu. Môže dôjsť k úrazom elektrickým prúdom a / alebo požiaru, ak sa pokúsite nainštalovať súčasti sami a súčasti nebudú nainštalované dokonale.

Prevádzka

- **Nepracujte s tlačidlami s mokrými rukami.**
Nedodržanie tohto varovania môže vyústiť v úrazy elektrickým prúdom a / alebo ťažkosti.
- **Nedopušte, aby sa ovládacia jednotka namočila.**
Prijmite opatrenia, aby ste sa vyhli namočeniu ovládacej jednotky. Nedodržanie tohto varovania môže vyústiť v úrazy elektrickým prúdom, požiar a / alebo ťažkosti.
- **Ak dôjde k ťažkostiam (ako zápach spôsobený spaľovaním), prerušte prevádzku a vypnite hlavný spínač napájania.**
Ak umožníte ďalšiu prevádzku, kým nebude problém vyriešený, môže dôjsť k úrazom elektrickým prúdom, požiaru a / alebo ťažkostiam. Poradte sa so svojím dealerom.

Premiestnenie

- **Nevykonávajte žiadne opravy sami.**
V žiadnom prípade sa nesmiete pokúšať robiť akékoľvek opravy sami.
Namiesto toho sa obráťte na svojho dealera alebo zmluvného partnera so špecializovanými skúsenosťami. Môže dôjsť k úrazom elektrickým prúdom a / alebo požiaru, ak sa pokúsite o opravu sami a táto oprava nebude vykonaná dokonale.
- **Obráťte sa na svojho dealera, keď má byť ovládacia jednotka premiestnená a znova nainštalovaná.**

UPOZORNENIE

Montáž

- **Neinštalujte jednotku diaľkového regulátora tam, kde je vysoká úroveň vlhkosti, oleja, mastnoty alebo vibrácií.**
Nedodržanie tohto upozornenia môže spôsobiť ťažkosti.
- **Neinštalujte jednotku diaľkového regulátora na miesta s priamym slnečným žiarením alebo v blízkosti zdroja tepla.**
Nedodržanie tohto upozornenia môže spôsobiť poruchu.
- **Neinštalujte jednotku diaľkového regulátora na miesta, kde sa nachádzajú zdroje elektromagnetického šumu.**
Nedodržanie tohto upozornenia môže spôsobiť iné ako zamýšľané fungovanie.
- **Toto zariadenie nepoužívajte na miestach, kde môžu byť prítomné deti.**

Prevádzka

- **Nepúšťajte výrobok na zem ani ho nevystavujte silnému nárazu.**
Nedodržanie tohto upozornenia môže spôsobiť poruchu.
-

2 Názvy dielov a funkcie diaľkového ovládača

Pomocou tohto diaľkového ovládača je možné ovládať až 16 interiérových jednotiek.

■ Displej

Všetky indikátory sú zobrazené na nižšie uvedenom príklade displeja.

V skutočnosti sa zobrazujú iba vybrané možnosti.

- **SETTING** bliká na displeji diaľkového ovládača po prvom zapnutí hlavného vypínača.
- Kým bliká indikátor **SETTING**, nastavujú sa úvodné nastavenia. Diaľkový ovládač začnite používať po tom, ako indikátor **SETTING** zmizne.

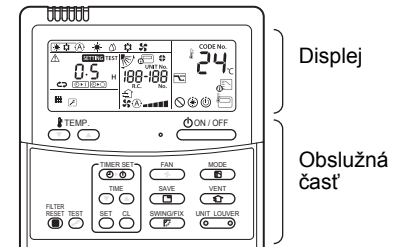

POZNÁMKA

LCD displej môže byť dočasne rozmazaný, čo je spôsobené statickou elektrinou.

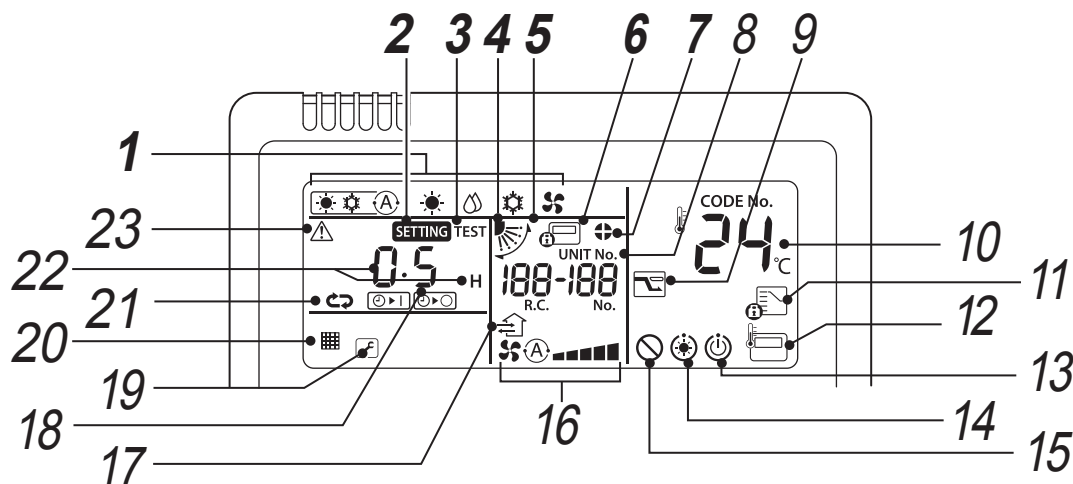

1 Indikátor prevádzkového režimu

Uvádza zvolený prevádzkový režim.

2 Indikátor SETTING

Zobrazuje sa počas nastavovania časovača alebo iných funkcií.

3 Indikátor skúšobného chodu TEST

Zobrazuje sa počas skúšobného chodu.

4 Zobrazenie polohy žalúzie

Uvádza polohu žalúzie.

5 Indikátor výkyvu

Zobrazuje sa počas pohybu žalúzie nahor/nadol.

6 Indikátor centrálného ovládania

Zobrazuje sa vtedy, keď je klimatizačné zariadenie ovládané centrálnou a používa sa s centrálnymi ovládacími zariadeniami, ako je napr. centrálny diaľkový ovládač.

Ak je použitie diaľkového ovládača zakázané pomocou centrálného ovládača, indikátor  bude blikáť, keď sa stlačia tlačidlá ON/OFF (Zapnutie/Vypnutie), MODE (Režim) alebo TEMP (Teplota) na diaľkovom ovládači a tlačidlá nebudú fungovať. (Nastavenia, ktoré sa dajú nakonfigurovať na diaľkovom ovládači, sa líšia v závislosti od režimu centrálného ovládania. Podrobnosti nájdete v užívateľskej príručke centrálného diaľkového ovládača.)

7 Indikátor uzamknutia žalúzie

Zobrazuje sa vtedy, keď je žalúzia uzamknutá.

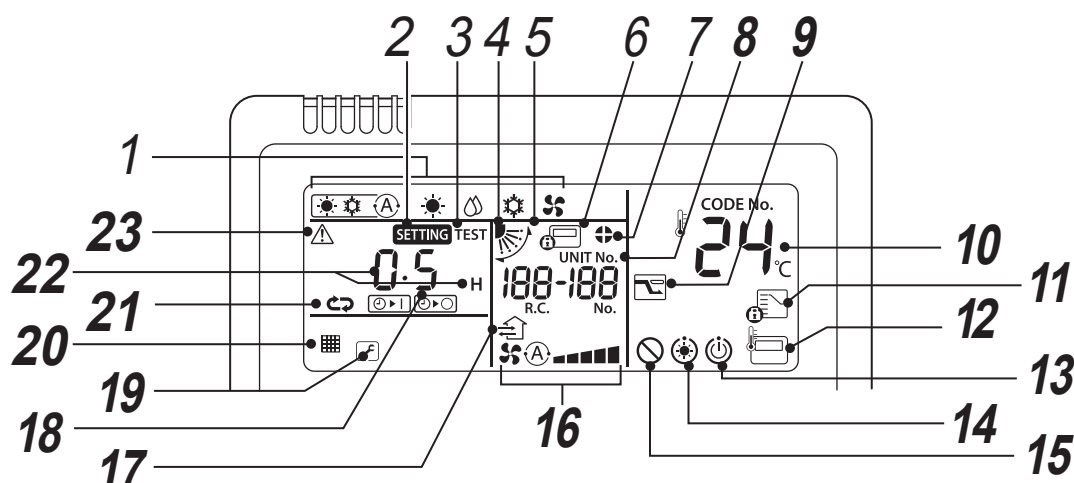

- 8 Zobrazenie UNIT No.**
Zobrazuje počet zvolených interiérových jednotiek. Taktiež zobrazuje kontrolný kód interiérových a exteriérových jednotiek.
- 9 Zobrazenie režimu šetrenia energie**
Obmedzí rýchlosť kompresora (výkon), aby sa ušetrila energia.
- 10 Zobrazenie nastavenia teploty**
Zobrazí sa zvolená nastavená teplota.
- 11 Indikátor ovládaného prevádzkového režimu**
Zobrazuje sa po stlačení tlačidla MODE (Režim) počas doby, kým je prevádzkový režim ustálený na chladenie alebo kúrenie správcom klimatizácie.
- 12 Indikátor snímača diaľkového ovládača**
Zobrazuje sa pri použití snímača diaľkového ovládača.
- 13 Zobrazenie pripravenosti na prevádzku**
Toto zobrazenie sa objavuje na niektorých typoch jednotiek.
- 14 Indikátor predbežného ohrevu**
Zobrazí sa pri spustení režimu vykurovania alebo spustení cyklu rozmrazovania.
Pokiaľ sa zobrazuje tento indikátor, interiérový ventilátor sa zastaví alebo pracuje v režime ventilátora.
- 15 Indikátor nedostupnosti funkcie**
Zobrazí sa, keď požadovaná funkcia nie je na danom type jednotky dostupná.
- 16 Indikátor rýchlosti ventilátora**
Uvádza zvolenú rýchlosť ventilátora.
- 17 Zobrazenie činnosti ventilácie**
Zobrazí sa počas činnosti bežne dostupného ventilátora, keď je pripojený.
- 18 Zobrazenie čísla žalúzie**
(príklad: [01], [02], [03], [04])
- 19 Servisný displej** 
Zobrazí sa počas činnosti ochranného zariadenia alebo pri výskyte chyby.
Ikona kódu upozornenia 
Táto ikona sa objaví na displeji, keď sa vyskytne kód upozornenia.
Ďalšie podrobnosti získate od predajcu (distribútora).
- 20 Indikátor filtra**
Pripomienka vyčistenia filtra.
- 21 Indikátor režimu časovača**
Zobrazuje režim časovača.
- 22 Zobrazenie času**
Zobrazuje čas, ktorý sa týka časovača.
(Uvádza kontrolný kód, keď sa vyskytne nezvyčajný jav)
- 23 Indikátor kontroly**
Zobrazí sa vtedy, keď sa zapne ochranné zariadenie alebo sa vyskytne nezvyčajný jav.

■ Obslužná časť

Keď boli nastavenia nakonfigurované, všetko čo je potrebné potom urobiť, je stlačiť tlačidlo .

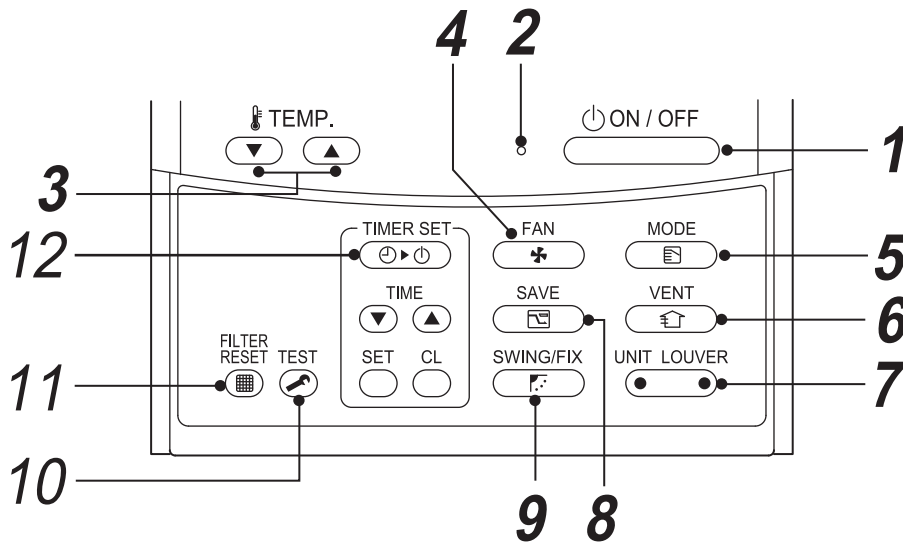



- 1 Tlačidlo**  (Tlačidlo zapnutia/vypnutia)

Po stlačení sa zapne jednotka a po ďalšom stlačení sa jednotka vypne.
- 2 Indikátor prevádzky**

Počas chodu svieti.

Bliká pri výskyte nezvyčajného javu alebo aktivácii ochranného zariadenia.
- 3 Tlačidlo**  (Tlačidlo nastavenia teploty)



Prispôsobuje nastavenú teplotu.

Zvoľte požadovanú nastavenú hodnotu stlačením .
- 4 Tlačidlo**  (Tlačidlo voľby otáčok ventilátora)

Slúži na voľbu požadovaných otáčok ventilátora.
- 5 Tlačidlo**  (Tlačidlo voľby prevádzkového režimu)

Slúži na voľbu požadovaného prevádzkového režimu.
- 6 Tlačidlo**  (Tlačidlo voľby ventilátora)

Použite ho, keď je pripojený (bežne dostupný) ventilátor. Stlačením tlačidla zapnete/vypnete ventilátor. Zapnutím/vypnutím klimatizačného zariadenia sa zapne/vypne aj ventilátor.

* Ak sa na displeji diaľkového ovládača zobrazí „“ po stlačení tlačidla , nie je pripojený žiadny ventilátor.
- 7 Tlačidlo**  (Tlačidlo voľby jednotky/žalúzie)

Slúži na voľbu čísla jednotky (ľavá strana) a čísla žalúzie (pravá strana).

Tlačidlo UNIT:

Ak sa pomocou jedného diaľkového ovládača ovládajú dve alebo viaceré interiérové jednotky, pomocou tohto tlačidla zvolíte jednotku s cieľom nastaviť jej smer prúdenia vzduchu.

Tlačidlo LOUVER:

Slúži na voľbu žalúzie, ktorá sa má ovládať pri nastavovaní uzamknutia žalúzie alebo smeru prúdenia vzduchu osobitne pre každú žalúziu.
- 8 Tlačidlo**  (Prevádzka s úsporou energie)

Použite ho na spustenie režimu úspory energie.
- 9 Tlačidlo**  (Tlačidlo voľby automatického výkyvu alebo pevne nastavenej polohy žalúzie)

Použite ho na voľbu automatického výkyvu alebo pevne nastavenej polohy žalúzie.

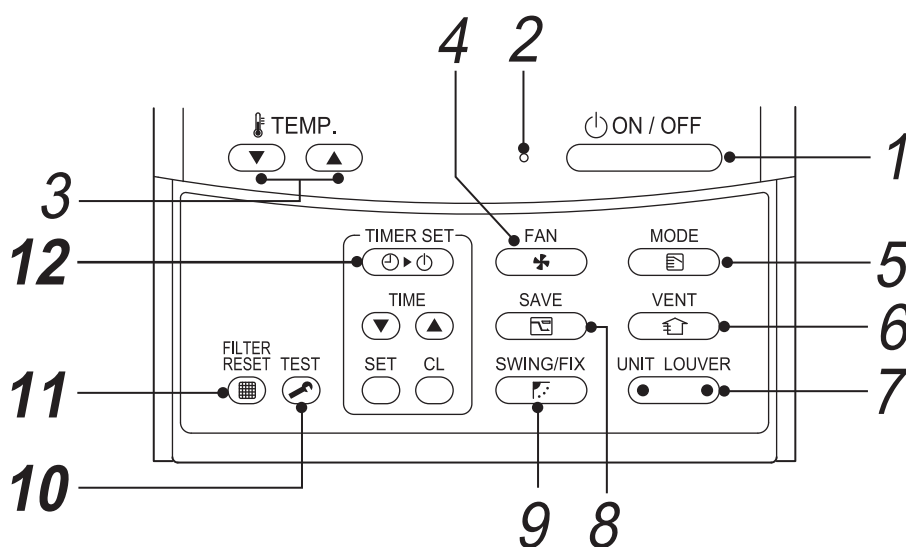

10 Tlačidlo (Tlačidlo SKÚŠKA)

Používa sa len na servis.
(Počas bežnej prevádzky toto tlačidlo nepoužívajte.)

11 Tlačidlo (Tlačidlo resetovania filtra)

Slúži na resetovanie indikátora „ FILTER“.

12 Tlačidlo (Tlačidlo nastavenia časovača)

Používa sa na nastavenie časovača.

VOLITEĽNÁ MOŽNOSŤ:

Snímač diaľkového ovládača

Snímač teploty interiérovej jednotky zvyčajne sníma teplotu. Snímať je možné aj teplotu okolo diaľkového ovládača. Ďalšie podrobnosti získate od predajcu.

- * Nepoužívajte túto funkciu, keď sa používa skupinové ovládanie, pretože sa môže vyskytnúť nerovnomernosť v rámci teploty v miestnosti.
(Termostatické ovládanie jednotlivých interiérových jednotiek nie je možné.)

3 Základná obsluha

Pri prvom použití klimatizačného zariadenia alebo pri zmene nastavení dodržte nižšie uvedené postupy. Pri ďalšom zapnutí sa po stlačení tlačidla  klimatizačné zariadenie spustí s vybranými nastaveniami.

■ Príprava

Zapnite hlavný vypínač



- Keď je zapnutý, na displeji diaľkového ovládača sa objaví deliaca čiara a bude blikať indikátor .
- * Po zapnutí napájania nebude diaľkový ovládač približne 3 minúty pracovať. Toto nie je porucha.

POŽIADAVKA

- Počas používania nechajte hlavný vypínač zapnutý.
- Keď znovu začnete klimatizačné zariadenie používať po dlhej dobe nečinnosti, zapnite hlavný vypínač minimálne 12 hodín pred spustením činnosti.

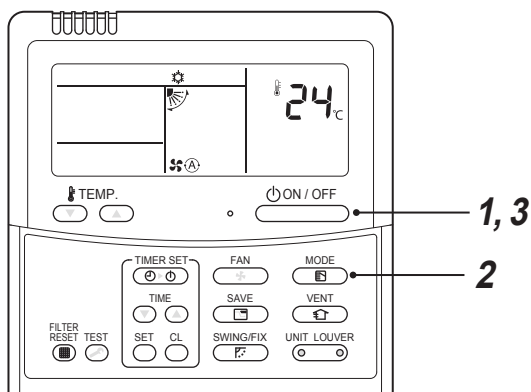
■ Úkony

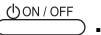

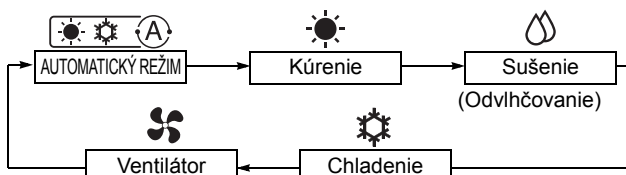

- 1 Stlačte tlačidlo .**
Rozsvieti sa indikátor prevádzky.
- 2 Stlačení tlačidla  zvolíte prevádzkový režim.**
Po každom stlačení tlačidla sa prevádzkový režim a jeho ikona zmenia v nasledujúcom poradí:

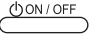

V závislosti od typu pripojenej jednotky sa prevádzkové režimy, ktoré nie je možné nastaviť, nezobrazia.

- 3 Stlačení tlačidla  zastavíte činnosť.**
Indikátor prevádzky zhasne.

■ Zmena rýchlosti ventilátora

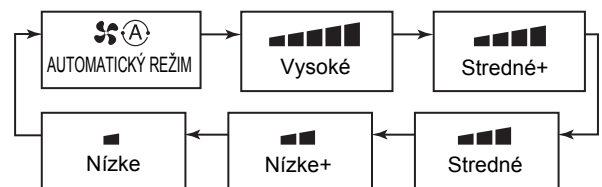

- 1 Stlačením tlačidla  zvolíte rýchlosť ventilátora.**
 - Po každom stlačení tlačidla sa otáčky ventilátora a ich ikona zmenia v nasledujúcom poradí:
(V režime VENTILÁTOR sa „“ Automatický režim“ nedá zvoliť.)
 - * Dostupné rýchlosti ventilátora sa líšia v závislosti od pripojenej interiérovej jednotky.



- Snímač teploty zistí teplotu spätného vzduchu na interiérovej jednotke, ktorá sa môže mierne líšiť od skutočnej teploty v miestnosti v závislosti od podmienok inštalácie. Nastavená teplota je cieľová teplota v miestnosti.

■ Zmena nastavenej teploty

1 Stlačte tlačidlá .

Stlačením tlačidla  teplotu zvýšite a stlačením tlačidla  ju znížite. (Nastavená teplota sa nedá zmeniť v režime ventilátora.)

POZNÁMKA

Pri chladení

Činnosť sa spustí približne za 1 minútu.

Pri automatickom chladení/vykurovaní

Prevádzka sa automaticky prepne na vykurovanie alebo chladenie na základe rozdielu medzi nastavenou teplotou a teplotou v miestnosti.

Pri kúrení

- Klimatizačné zariadenie môže pokračovať v činnosti v režime ventilátora približne po dobu 30 sekúnd po vypnutí kúrenia.
- Ohriaty vzduch vychádza po 3 až 5 minútach od predbežného ohrevu, pričom interiérový ventilátor zostáva vypnutý. (Indikátor predbežného ohrevu  sa zobrazuje na diaľkovom ovládači.)

■ Prevádzka s úsporou energie

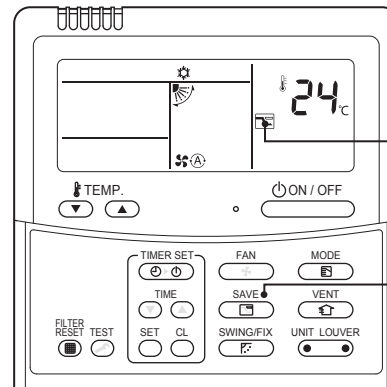

Zobrazuje sa počas prevádzky s úsporou energie.

Tlačidlo úspory

1 Počas prevádzky stlačte tlačidlo .

- Aktivuje sa prevádzka s úsporou energie.
-  sa zobrazí.

2 Stlačením tlačidla sa deaktivuje prevádzka s úsporou energie.

-  zmizne.

POZNÁMKA

- Počas prevádzky s úsporou energie bude klimatizačné zariadenie pracovať v úspornom režime. Miestnosť sa nemusí dostatočne ochladiť alebo ohriať.
- Prevádzka s úsporou energie sa nedeaktivuje úkonom zastavenia, zmenou prevádzkového režimu ani vypnutím hlavného vypínača.

4 Obsluha časovača

Typ časovača si vyberte z nasledujúcich troch možností: (Max. 168 hodín)

Časovač vypnutia : Ukončí činnosť po určenom období.

Časovač opakovaného vypnutia : Ukončí činnosť po určenom období po každom použití klimatizačného zariadenia.

Časovač zapnutia : Spustí činnosť po určenom období.

■ Nastavenie časovača

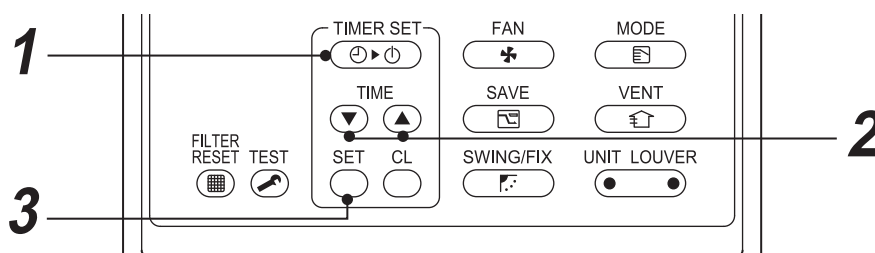

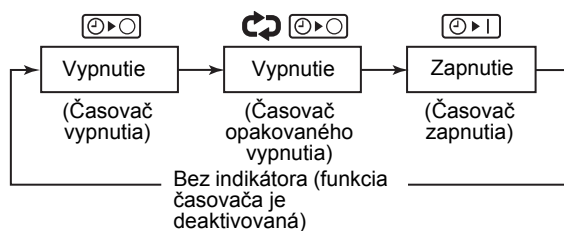

1 Stlačte tlačidlo .

Po každom stlačení tlačidla sa režim časovača a indikátor zmenia v nasledujúcom poradí:



- **SETTING** a indikátor času blikajú.

2 Stlačením tlačidiel nastavte časový úsek, po uplynutí ktorého časovač vykoná úkon.

- Nastavenie času sa zvyšuje v prírastkoch po 0,5 hodiny (30 minútach) po každom stlačení tlačidla . Nastavenie sa bude zvyšovať v 1-hodinových prírastkoch, ak presiahne 1 d (24 hodín). Maximálne nastavenie je 7 d (168 hodín).
Na diaľkovom ovládači sa nastavenia v rozsahu 0,5 h až 23,5 h (*1) zobrazujú tak, ako sú. Ak presiahne 24 hodín (*2), objavia sa dni a hodiny.
- Nastavenie času sa znižuje v úbytkoch po 0,5 hodiny (30 minútach) (0,5 hodiny až 23,5 hodiny) alebo v 1-hodinových úbytkoch (24 hodín až 168 hodín) po každom stlačení tlačidla .

Príklad zobrazenia na diaľkovom ovládači

- 23,5 hodiny (*1)





- 34 hodín (*2)

1d uvádza 1 deň (24 hodín).

10h uvádza 10 hodín. (Spolu: 34 hodín)



3 Stlačte tlačidlo .



- **SETTING** zmizne, zobrazuje sa označenie času a zobrazenie položky  alebo  zobrazenie bliká. (Pri použití časovača zapnutia všetky indikátory okrem času a  zhasnú.)

■ Zrušenie časovača

1 Stlačte tlačidlo .

Indikátor časovača zmizne.

POZNÁMKA

- Pri použití časovača opakovaného vypnutia stlačením tlačidla  po vypnutí časovačom začne znovu bežať a časovač znovu zastaví činnosť po určenom časovom období.
- Pri použití časovača vypnutia indikátor časovača dočasne zmizne približne na 5 sekúnd po stlačení tlačidla . Toto sa vyskytuje kvôli procesom v diaľkovom ovládači a nie je to porucha.

5 Smer žalúzie

Ovládať je možné len typy jednotiek vybavených funkciou nastavenia smeru prúdenia vzduchu. Bezpečnostné pokyny týkajúce sa používania klimatizačného zariadenia nájdete v používateľskej príručke klimatizačného zariadenia.

◆ Spôsob nastavenia smeru žalúzie

1 Počas činnosti stlačte tlačidlo . Smer žalúzie sa zmení po každom stlačení tlačidla.

▼ Pre kúrenie

Nasmerujte žalúziu nadol. Ak nebude smerovať nadol, teplý vzduch nemusí dosiahnuť na podlahu.



▼ Pre chladenie

Nasmerujte mriežku horizontálne. Ak bude smerovať nadol, na povrchu otvoru vývodu vzduchu sa môže vytvoriť rosa a môže kvapkať na zem.





▼ Pre ventilátor

Zvoľte smer prúdenia vzduchu.



◆ Spôsob spustenia výkyvu

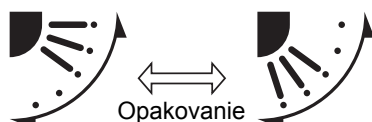

1 Opakovane stláčajte tlačidlo , aby ste nastavili smer žalúzie do najnižšej polohy, potom znovu stlačte tlačidlo . Zobrazí sa indikátor VÝKYV  a žalúzia sa začne otáčať.

▼ Pri všetkých činnostiach



◆ Spôsob zastavenia výkyvu

1 Stlačte tlačidlo  v požadovanej polohe, zatiaľ čo sa žalúzia otáča.

- Opakovane stláčajte tlačidlo , aby ste znovu zmenili polohu žalúzie.
- * Avšak aj keď sa stlačí tlačidlo  počas otáčania žalúzie, niekedy sa môže zobrazit' niektorý z nižšie uvedených indikátorov a žalúzia sa nemusí nastaviť do najvyššej polohy.

▼ Indikátory pri zastavenom výkyve





V takomto prípade znova stlačte tlačidlo  po 2 sekundách.

- * V rámci činnosti CHLADENIA/SUŠENIA sa žalúzia nezastaví pri nasmerovaní nadol. Ak sa žalúzia zastaví počas výkyvu pri jej nasmerovaní nadol, zastaví sa po presunutí do tretej polohy od najvyššej polohy.

▼ Indikátory pri zastavenom výkyve



◆ Voľba jednotky

- Keď sa pomocou jedného diaľkového ovládača ovládajú dve alebo viaceré interiérové jednotky, smer žalúzie sa dá nastaviť pre každú interiérovú jednotku ich jednotlivou voľbou.
- Ak chcete jednotlivu nastaviť smer žalúzie, stlačte tlačidlo  (ľavá strana tlačidla), aby sa zobrazilo číslo interiérovej jednotky v ovládanej skupine. Potom nastavte smer žalúzie zobrazenej interiérovej jednotky.
- Keď sa nezobrazuje žiadne číslo interiérovej jednotky, všetky interiérové jednotky v ovládanej skupine sa dajú ovládať súčasne.
- Po každom stlačení tlačidla  (ľavá strana tlačidla) sa bude zobrazenie meniť nasledovne:

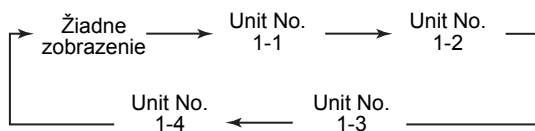

■ Len 4-cestný kazetový typ, kompaktný 4-cestný kazetový typ

◆ Spôsob jednotlivého nastavenia žalúzií

- 1 Stlačením tlačidla  (ľavá strana tlačidla) počas činnosti zvolíte jednotku. Číslo jednotky sa zmení po každom stlačení tlačidla.



- * Keď sa nezobrazuje žiadne číslo jednotky, sú zvolené všetky jednotky.

- 2 Stlačením tlačidla  (pravá strana tlačidla) zvolíte žalúziu.

Po každom stlačení tlačidla sa indikátor na ľavej strane diaľkového ovládača zmení nasledovne:



- * Keď sa nezobrazuje žiadne číslo žalúzie, sú zvolené všetky 4 žalúzie.

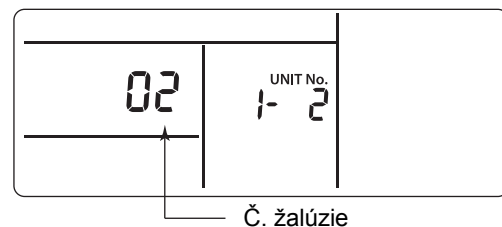

4-cestný kazetový typ

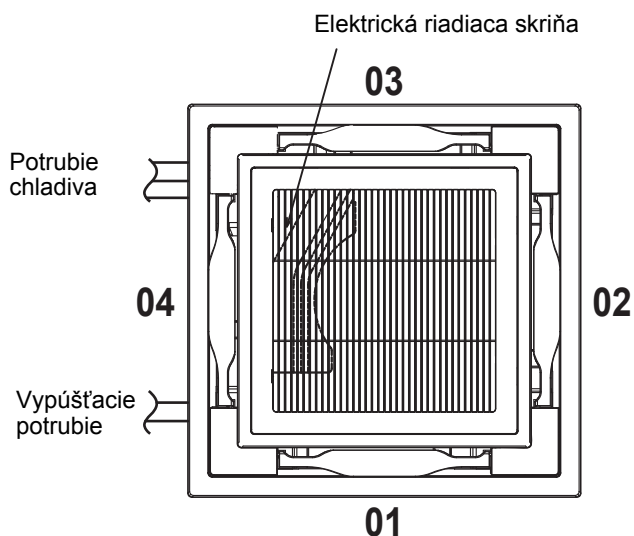

Kompaktný 4-cestný kazetový typ

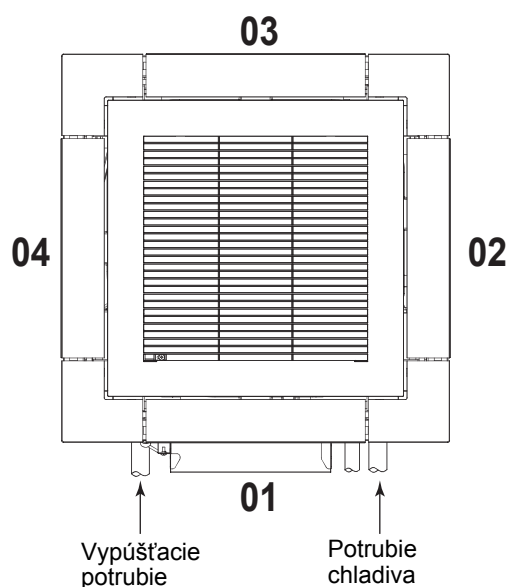

3 Stlačením tlačidla potvrdíte smer zvolenej žalúzie.

Po každom stlačení tlačidla sa zobrazenie zmení nasledujúcim spôsobom:

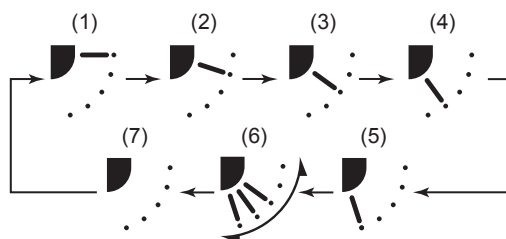

* Pri chladení alebo sušení sa (4) a (5) nezobrazujú.

◆ Nastavenie schémy výkyvu

1 Stlačte a podržte tlačidlo  **FIX (Pevné nastavenie)** po dobu minimálne 4 sekúnd, pokiaľ je prevádzka zastavená.

SETTING bliká.

2 Stlačením tlačidla  (ľavá strana tlačidla) zvolíte jednotku.

Číslo jednotky sa zmení po každom stlačení tlačidla.



Ventilátor zvolenej jednotky beží a žalúzia sa otáča.

3 Stlačením tlačidiel  zvolíte typ výkyvu.

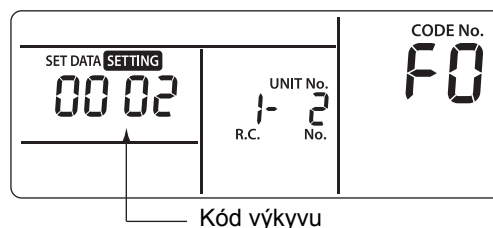

Kód výkyvu	Schéma pohybu
0001	Štandardný výkyv (predvolené nastavenie z výroby)
0002	Dvojitý výkyv
0003	Cyklický výkyv

POŽIADAVKA

Nenastavujte [0000].
(Žalúzia sa môže poškodiť.)

4 Stlačte tlačidlo .

5 Stlačením tlačidla  dokončíte nastavenie.

▼ Štandardný výkyv

Všetky štyri žalúzie sa otáčajú súčasne pod rovnakým uhlom.

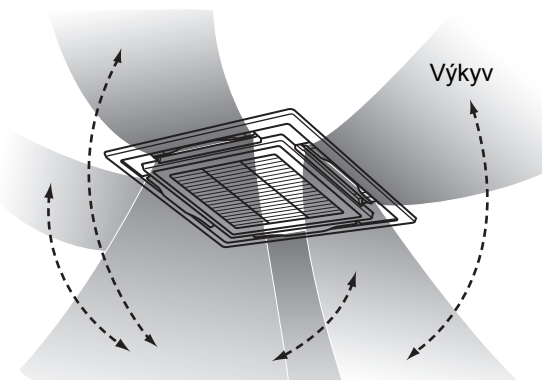

▼ Dvojitý výkyv

- Susedné žalúzie striedavo smerujú horizontálne a nadol, aby miestnosť rovnomerne ohriali.
- Vzduch prúdiaci nadol dosiahne podlahu a vzduch prúdiaci horizontálne sa šíri tak, aby teplo cirkulovalo.

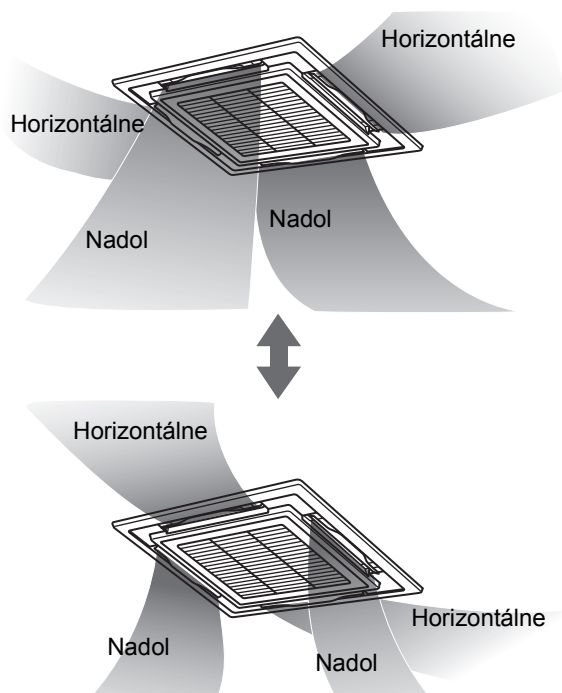

▼ Cyklický výkyv

Všetky štyri mriežky sa otáčajú v rôznych časoch ako vlny.

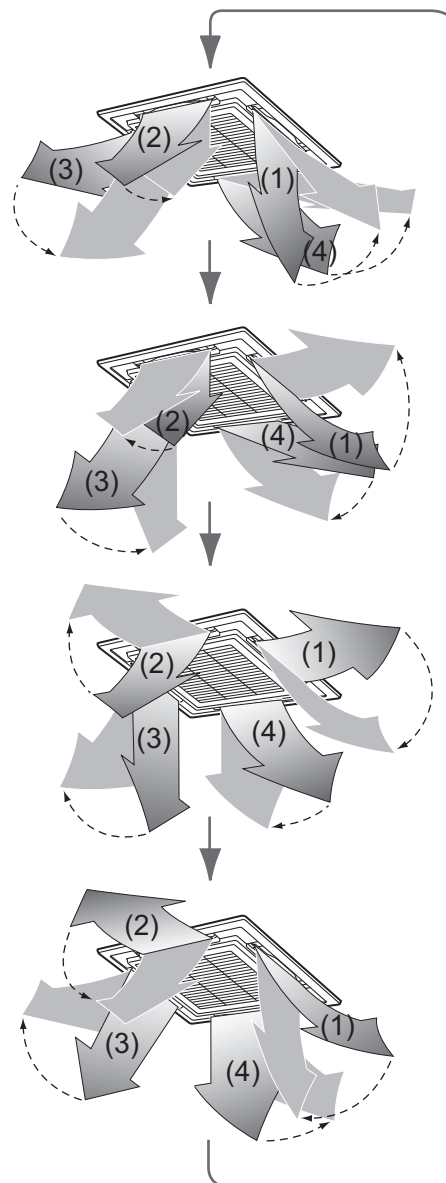

◆ Nastavenie uzamknutia žalúzie

1 Stlačte a podržte tlačidlo  (pravá strana tlačidla) minimálne na 4 sekundy, pokiaľ je zastavená činnosť.

SETTING bliká.



- Keď sa nezobrazuje žiadne číslo jednotky, sú zvolené všetky jednotky.

2 Stlačením tlačidla  (ľavá strana tlačidla) zvolíte jednotku.

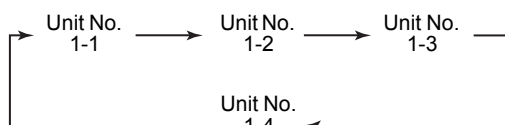

Číslo jednotky sa zmení po každom stlačení tlačidla.



Ventilátor zvolenej jednotky beží a žalúzia sa otáča.

3 Stlačením tlačidiel   zobrazte číslo žalúzie, ktorej smer sa má pevne nastaviť. Zvolená žalúzia sa otáča.



4 Stlačením tlačidiel   zvolíte smer žalúzie, ktorá sa nemá otáčať.

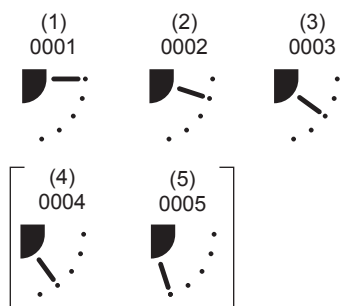

* Ak sa zvolí (4) alebo (5), počas chladenia môže dôjsť ku kondenzácii.

5 Stlačením tlačidla  potvrdíte nastavenie. Keď je nastavenie potvrdené, rozsvieti sa značka .

(Ak chcete nastaviť uzamknutie žalúzie inej jednotky, zopakujte postup od kroku 2. Ak chcete nastaviť uzamknutie ďalšej žalúzie tej istej jednotky, zopakujte postup od kroku 3.)

6 Stlačením tlačidla  dokončíte nastavenie.

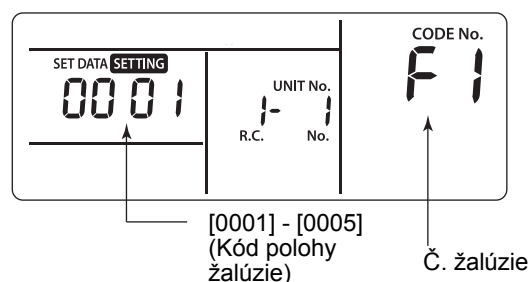

* [F1] sa zobrazí v časti „CODE No.“ na diaľkovom ovládači. Znamená to, že je zvolená žalúzia [01] zobrazená na nasledujúcom obrázku.

4-cestný kazetový typ

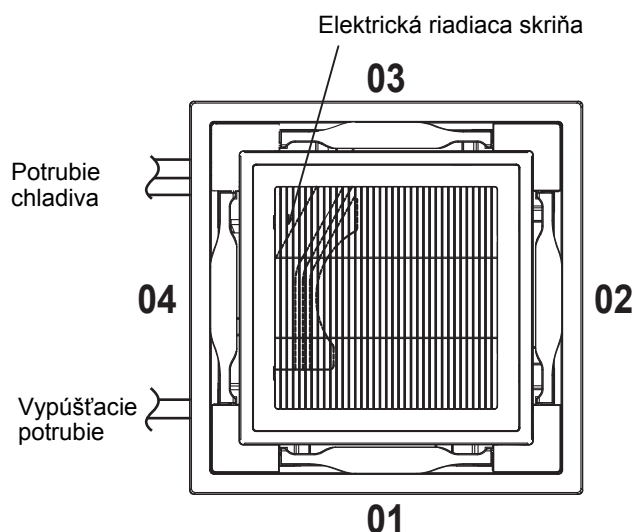

Kompaktný 4-cestný kazetový typ

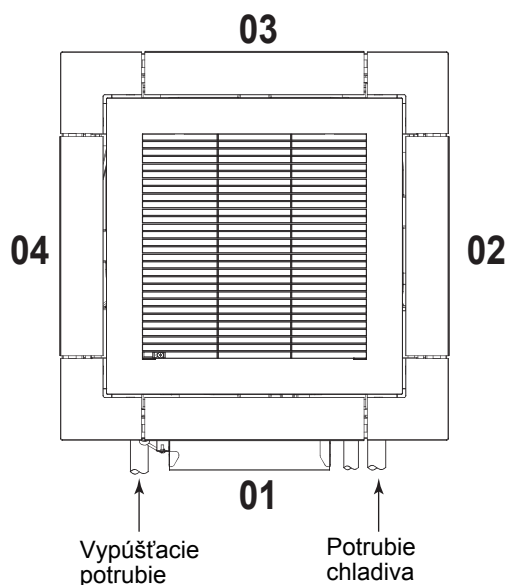

POZNÁMKA

Dokonca aj v režime uzamknutia žalúzie sa žalúzia bude dočasne pohybovať v nasledujúcich prípadoch:

- Keď sa klimatizačné zariadenie zastaví
- Keď sa spustí kúrenie
- Počas rozmrazovania
- Keď je vypnutý termostat.

◆ Zrušenie uzamknutia žalúzie

Nastavte [0000] v kroku 4 v časti „Nastavenie uzamknutia žalúzie“.

Značka  zmizne.

- * Kroky 1 - 3 a 5, 6 z časti „Nastavenie uzamknutia žalúzie“ platia aj na zrušenie uzamknutia.



NASTAVENÉ
ÚDAJE 0000

6 Ovládanie aplikácie

■ Režim úspory energie

Režim úspory energie šetrí energiu obmedzovaním maximálneho prúdu, ktorý ovplyvňuje kapacitu vykurovania alebo chladenia, ktorú môže jednotka generovať.

Počas prevádzky stlačte tlačidlo .

- Klimatizačné zariadenie prejde do režimu úspory energie.
-  sa zobrazí na displeji.

Režim úspory energie zostane účinný až dokiaľ sa nezruší.

Ak chcete režim úspory energie zrušiť, znova stlačte tlačidlo .

-  zmizne.

■ Vykonávanie nastavení režimu úspory energie

- * Keď sa v komplexnom systéme vykonáva skupinové ovládanie, je potrebné nakonfigurovať nastavenia pre každú exteriérovú jednotku.
- * Táto funkcia nie je dostupná v závislosti od typu pripojenej jednotky.

1 Minimálne na 4 sekundy stlačte tlačidlo , keď klimatizačné zariadenie nie je v činnosti.

SETTING bliká.

Uvádza „CODE No.“ [C2].

2 Stlačením tlačidla  (ľavá strana tlačidla) zvolíte interiérovú jednotku, ktorú chcete nastaviť.

Každým stlačením tohto tlačidla sa budú čísla jednotiek meniť nasledovne:

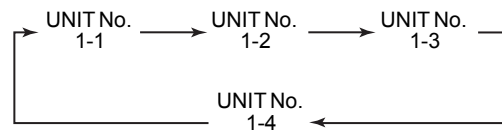

Ventilátor zvolenej jednotky beží.

3 Nastavte úsporu energie stlačením tlačidiel

 .

Po každom stlačení tlačidla sa zmení úroveň výkonu o 1 % v rozsahu od 100 % do 50 %.

*Predvolené nastavenie z výroby je 75 %.

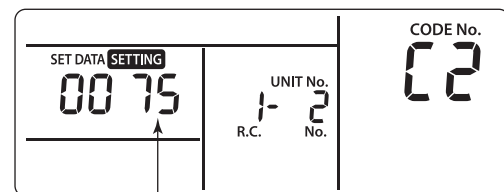

Nastavenie úrovne výkonu v režime úspory energie

4 Určte nastavenie stlačením tlačidla .



5 Stlačením tlačidla  dokončte nastavenie.

■ Prevádzka pri 8 °C

Prevádzku s predbežným ohrevom je možné nastaviť pre chladné oblasti, v ktorých teplota v miestnosti klesne pod nulu.

1 Minimálne na 4 sekundy súčasne stlačte tlačidlá + + , keď klimatizačné zariadenie nie je v činnosti.

Po chvíli začne displej blikať podľa nižšie uvedeného zobrazenia. Skontrolujte, či zobrazené „CODE No.“ je [10].

- Pokiaľ je „CODE No.“ iné ako [10], stlačením tlačidla  vymažte zobrazenie a zopakujte postup od prvého kroku. (Po stlačení tlačidla  sa nebude prijímať žiadny príkaz vydaný diaľkovým ovládačom po dobu približne 1 minúty.)

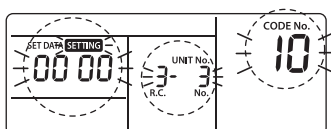

Obsah časti „SET DATA“ zobrazený pomocou „CODE No.“ [10] sa bude meniť v závislosti od typu interiérovej jednotky.

2 Po každom stlačení tlačidla sa bude v príslušnom poradí zobrazovať číslo interiérovej jednotky „UNIT No.“ v rámci skupinového ovládania. Zvoľte interiérovú jednotku, ktorej nastavenie sa mení. V tomto štádiu možno potvrdiť polohu interiérovej jednotky, ktorej nastavenie sa mení, pretože ventilátor zvolenej interiérovej jednotky je v činnosti.

3 Určte „CODE No.“ [d1] pomocou tlačidiel





4 Zvoľte tlačidlá „SET DATA“ [0001] .

NASTAVENÉ ÚDAJE	Nastavenie prevádzky pri 8 °C
0000	Žiadne (Predvolené nastavenie z výroby)
0001	Nastavenie prevádzky pri 8 °C

5 Stlačte tlačidlo .

V tomto štádiu sa nastavenie dokončí, keď displej prestane blikať a začne svietiť.

6 Stlačte tlačidlo . (Nastavenie je určené.)

Po stlačení tlačidla  zobrazenie zmizne a stav sa zmení na stav bežného zastavenia. (Po stlačení tlačidla  sa nebude prijímať žiadny príkaz vydaný diaľkovým ovládačom po dobu približne 1 minúty.)

7 Nastavenie adresy

[Příklad postupu]

■ Postup manuálního nastavenia adresy

Nastavenie zmeňte počas zastavenia činnosti.
(Zastavte činnosť jednotky.)

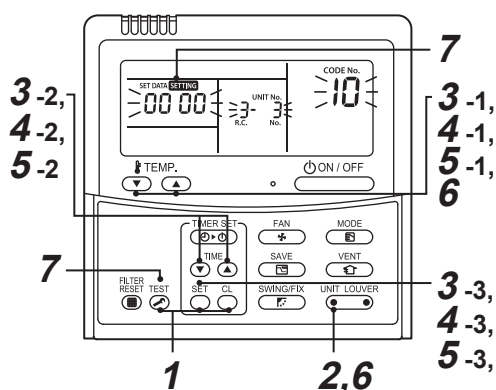

1 Na dobu minimálne 4 sekúnd súčasne stlačte tlačidlá **SET** + **CL** + **TEST**. Po chvíli začne displej blikať podľa nižšie uvedeného zobrazenia. Skontrolujte, či zobrazené „CODE No.“ je [10].

- Pokiaľ je „CODE No.“ iné ako [10], stlačením **TEST** tlačidla vymažete zobrazenie a zopakujte postup od prvého kroku.

(Po stlačení tlačidla **TEST** sa nebude prijímať žiadny príkaz vydaný diaľkovým ovládačom po dobu približne 1 minúty.)

(V prípade skupinového ovládania sa jednotka, ktorej číslo bude zobrazené ako prvé, stane hlavnou jednotkou.)

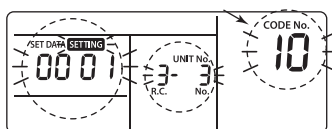

Obsah časti „SET DATA“ zobrazený pomocou „CODE No.“ [10] sa bude meniť v závislosti od typu interiérovej jednotky.

2 Po každom stlačení tlačidla **UNIT LOUVER** sa bude v príslušnom poradí zobrazovať číslo interiérovej jednotky „UNIT No.“ v rámci skupinového ovládania. Zvoľte interiérovú jednotku, ktorej nastavenie sa mení.

V tomto štádiu možno potvrdiť polohu interiérovej jednotky, ktorej nastavenie sa mení, pretože ventilátor zvolenej interiérovej jednotky je v činnosti.

3

1. Určte „CODE No.“ [12] pomocou tlačidiel **TEMP.** („CODE No.“ [12]: Adresa vedenia)
2. Adresu vedenia môžete zmeniť od [3] do [2] pomocou tlačidiel **TIME**.
3. Stlačte tlačidlo **SET**.
V tomto štádiu sa nastavenie dokončí, keď displej prestane blikať a začne svietiť.

Pred zmenou nastavenia sa zobrazí číslo interiérovej jednotky „UNIT No.“.

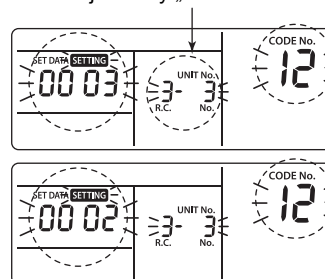

4

1. Určte „CODE No.“ [13] pomocou tlačidiel **TEMP.** („CODE No.“ [13]: Interiérová adresa)
2. Interiérovú adresu môžete zmeniť od [3] do [2] pomocou tlačidiel **TIME**.
3. Stlačte tlačidlo **SET**.
V tomto štádiu sa nastavenie dokončí, keď displej prestane blikať a začne svietiť.

Pred zmenou nastavenia sa zobrazí číslo interiérovej jednotky „UNIT No.“.

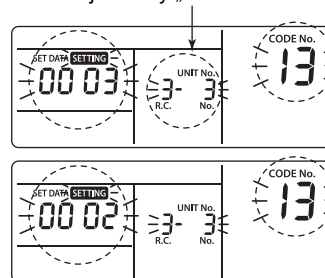

5

1. Určte „CODE No.“ [14] pomocou tlačidiel . („CODE No.“ [14]: Adresa skupiny)
2. Zmeňte „SET DATA“ od [0001] do [0002] pomocou tlačidiel . („SET DATA“ [Hlavná jednotka: 0001] [Podriadená jednotka: 0002])

3. Stlačte tlačidlo .

V tomto štádiu sa nastavenie dokončí, keď displej prestane blikať a začne svietiť.

Pred zmenou nastavenia sa zobrazí číslo interiérovej jednotky „UNIT No.“.

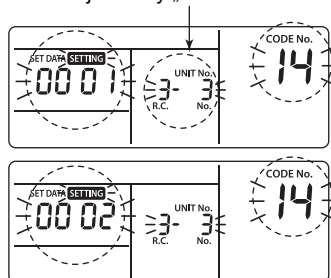

6 Ak existuje ďalšia interiérová jednotka, ktorá sa má zmeniť, zopakovaním postupu 2 až 5 zmeňte nastavenie.

Keď je vyššie uvedené nastavenie dokončené, pred zmenou nastavenia, stlačením tlačidla zvolíte číslo interiérovej jednotky „UNIT No.“, pomocou tlačidiel určte „Č. KÓDU“ [12], [13], [14] v príslušnom poradí a potom skontrolujte zmenený obsah.

Kontrola zmeny adresy – pred zmenou: [3-3-1] →, po zmene: [2-2-2]

Stlačením tlačidla sa vymaže obsah zmeneného nastavenia.

(V takom prípade sa zopakuje postup od kroku 2.)

Pred zmenou nastavenia sa zobrazí číslo interiérovej jednotky „UNIT No.“.

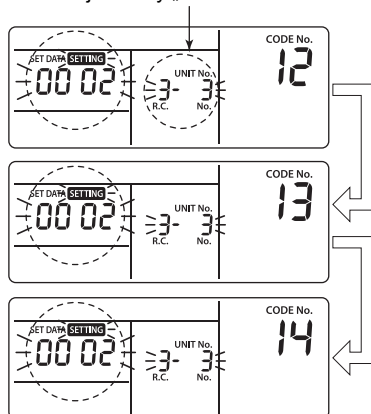

7

Po kontrole zmeneného obsahu stlačte tlačidlo . (Nastavenie je určené.) Po stlačení tlačidla zobrazenie zmizne a stav sa zmení na stav bežného zastavenia. (Po stlačení tlačidla sa nebude prijímať žiadny príkaz vydaný diaľkovým ovládačom po dobu približne 1 minúty.)

- Pokiaľ príkaz z diaľkového ovládača sa neprijme ani po uplynutí 1 alebo viac minút po stlačení tlačidla , nastavenie adresy sa bude považovať za nesprávne.

V takom prípade je nutné znova vykonať automatické nastavenie adresy.

Zopakujte preto postup zmeny nastavenia od postupu 1.

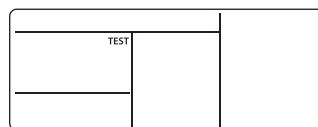

■ Resetovanie adresy

(Obnovenie predvolených nastavení z výroby (neurčená adresa))

Vymazanie každej adresy samostatne pomocou pevne pripojeného diaľkového ovládača.

Pomocou pevne pripojeného diaľkového ovládača nastavte adresu systému, adresu interiérovej jednotky a adresu skupiny na hodnotu [00Un].

(Postup nastavenia nájdete v postupoch nastavenia adresy pomocou pevne pripojeného diaľkového ovládača na predchádzajúcich stranách.)

■ Spôsob rozpoznania polohy zodpovedajúcej interiérovej jednotky prostredníctvom čísla interiérovej jednotky „UNIT No.“

Polohu kontrolujte počas zastavenia činnosti.
(Zastavte činnosť zostavy.)

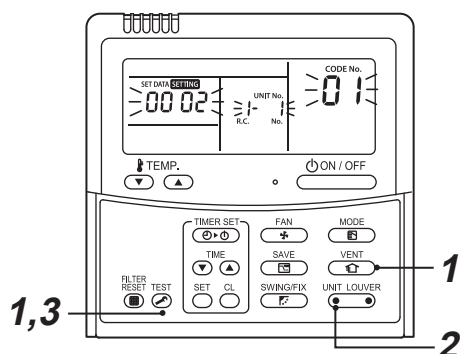

1 Na dobu minimálne 4 sekúnd súčasne stlačte tlačidlá + .

Po chvíli začne displej blikať a objaví sa na ňom nižšie uvedené zobrazenie.

V tomto štádiu je možné skontrolovať polohu, pretože ventilátor interiérovej jednotky je v činnosti.

- V rámci skupinového ovládania sa číslo interiérovej jednotky „UNIT No.“ zobrazuje ako [RL L] a ventilátory všetkých interiérových jednotiek sú v rámci skupinového ovládania v prevádzke.

Skontrolujte, či zobrazené „CODE No.“ je [01].

- Pokiaľ je „CODE No.“ iné ako [01], stlačením tlačidla  vymažete zobrazenie a zopakujte postup od prvého kroku.

(Po stlačení tlačidla  sa nebude prijímať žiadny príkaz vydaný diaľkovým ovládačom po dobu približne 1 minúty.)

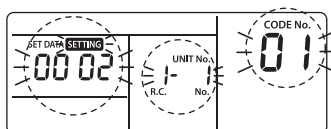

Obsah časti „SET DATA“ zobrazený pomocou „CODE No.“ [10] sa bude meniť v závislosti od typu interiérovej jednotky.

2 V rámci skupinového ovládania sa po každom stlačení tlačidla bude v príslušnom poradí zobrazovať číslo interiérovej jednotky „UNIT No.“ v skupinovom ovládaní.

V tomto štádiu je možné potvrdiť polohu interiérovej jednotky, pretože len ventilátor zvolenej interiérovej jednotky je v činnosti.

(V prípade skupinového ovládania sa jednotka, ktorej číslo bude zobrazené ako prvé, stane hlavnou jednotkou.)

3 Po potvrdení sa stlačením tlačidla vrátite späť do bežného režimu.

Po stlačení tlačidla  zobrazenie zmizne a stav sa zmení na stav bežného zastavenia.

(Po stlačení tlačidla  sa nebude prijímať žiadny príkaz vydaný diaľkovým ovládačom po dobu približne 1 minúty.)

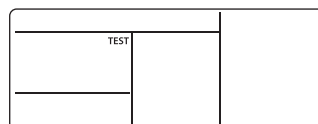

8 Nastavenie DN

■ Nastavenie kódov DN interiérovej jednotky (I.DN)

Spôsob nastavenia kódu DN interiérovej jednotky z pevne pripojeného diaľkového ovládača

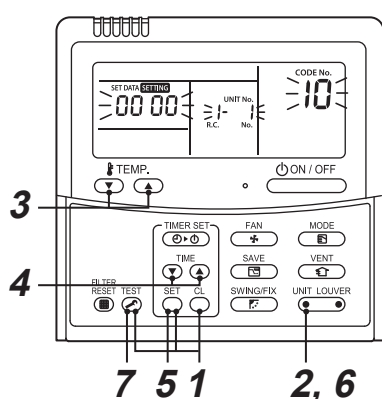

- 1** Na dobu minimálne 4 sekúnd súčasne stlačte tlačidlá **SET + CL + TEST**.
(V prípade skupinového ovládania je „UNIT No.“ zobrazené ako prvé, číslo hlavnej jednotky.)
- 2** V prípade skupinového ovládania stlačením **UNIT LOUVER** (ľavá strana tlačidla) zvolíte číslo interiérovej jednotky, ktorej adresu chcete zmeniť.
Ventilátor a žalúzia zvolenej interiérovej jednotky sa uvedú do činnosti.
- 3** Určte „CODE No.“ pomocou tlačidiel **TEMP.**
 - Ak zvolíte 3-ciferný kód, zobrazenie bude nasledovné a 3. číslica sa zobrazí tam, kde bolo zobrazené „UNIT No.“.

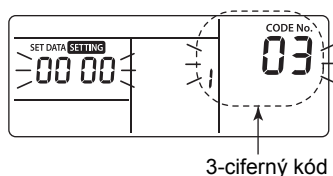

- Ak chcete skontrolovať „UNIT No.“, stlačte **UNIT LOUVER** (ľavá strana tlačidla). Zobrazenie „UNIT No.“ trikrát zabliká. Po treťom bliknutí sa zobrazenie vráti do trojciferného zobrazenia.

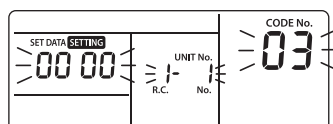

- 4** Pomocou tlačidiel **TEMP.** zmeňte zobrazené nastavenie na požadované nastavenie.
- 5** Stlačte tlačidlo **SET**.
- 6** Po vykonaní vyššie uvedenej zmeny, stlačením **UNIT LOUVER** (ľavá strana tlačidla) skontrolujte nové nastavenie.
- 7** Stlačením tlačidla **TEST** dokončíte nastavenie.

■ Nastavenie kódov DN exteriérovej jednotky (O.DN)

Ovládať je možné len typy jednotiek s príslušnou funkciou.

Spôsob nastavenia kódu DN exteriérovej jednotky z pevne pripojeného diaľkového ovládača

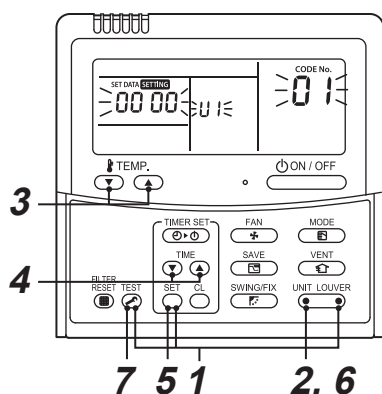

- 1** Súčasne stlačte tlačidlá + + (pravá strana tlačidla) minimálne na 4 sekundy.
(V prípade skupinového ovládania je „UNIT No.“ zobrazené ako prvé, číslo hlavnej jednotky.)
- 2** Ak chcete prejsť z hlavnej jednotky [U1] na ďalšiu jednotku, stlačením (ľavá strana tlačidla) zvolíte číslo požadovanej exteriérovej jednotky.
Ventilátor zvolenej exteriérovej jednotky začne pracovať.
- 3** Určte „CODE No.“ pomocou tlačidiel .
- 4** Pomocou tlačidiel zmeňte zobrazené nastavenie na požadované nastavenie.
- 5** Stlačte tlačidlo .
- 6** Po vykonaní vyššie uvedenej zmeny stlačením (ľavá strana tlačidla) skontrolujte nové nastavenie.
- 7** Stlačením tlačidla dokončíte nastavenie.

* Typ exteriérovej jednotky, ktorá nemá funkciu, aj keď sa samotné zobrazenie zmení po vykonaní postupu v kroku 1. Avšak ani kód ani nastavenie sa nezobrazí a zobrazenie sa vráti na predchádzajúce zobrazenie.

9 Skúšobný chod

■ Vykonanie skúšobného chodu

Jednotku použite s pevne pripojeným diaľkovým ovládačom ako zvyčajne.

Postup prevádzky nájdete v priloženej Užívateľskej príručke.

Vynútený skúšobný chod je možné vykonať v rámci nasledujúceho postupu aj v prípade zastavenia prevádzky vypnutím termostatu (OFF).

Aby ste zabránili sériovej prevádzke, vynútený skúšobný chod sa zruší po uplynutí 60 minút a zariadenie sa vráti do zvyčajnej prevádzky.

UPOZORNENIE

Vynútený skúšobný chod nespúšťajte v prípadoch iných ako je skúšobný chod, pretože sa v rámci neho do značnej miery zaťažujú zariadenia.

Pevne pripojený diaľkový ovládač

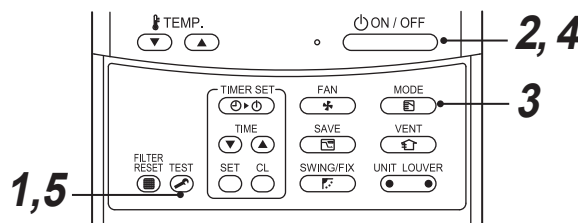

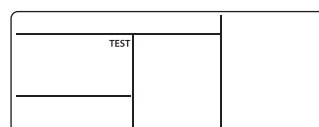

- 1 Na dobu 4 sekúnd alebo dlhšie stlačte tlačidlo . Na displeji sa zobrazí „TEST“ a bude možné zvoliť režim v rámci skúšobného režimu.



- 2 Stlačte tlačidlo .

- 3 Pomocou tlačidla  zvolte prevádzkový režim „ Chladenie“ alebo „ Kúrenie“.

- Klimatizačné zariadenie nespúšťajte v inom režime ako „ Chladenie“ alebo „ Kúrenie“.
- Funkcia regulácie teploty v rámci skúšobného chodu nefunguje.
- Detekcia problémov sa vykonáva ako zvyčajne.

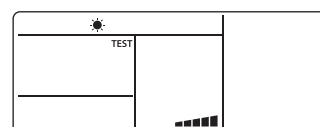

- 4 Po skúšobnom chode stlačením tlačidla  zastavte skúšobný chod.

(Zobrazenie je rovnaké ako v postupe 1.)

- 5 Stlačením tlačidla  zrušíte (opustíte) režim skúšobného chodu.

(Z displeja zmizne „TEST“ a stav sa vráti do normálneho režimu.)

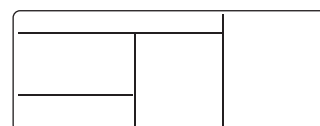

10 Funkcia servisného monitora

Táto funkcia je k dispozícii s cieľom vyvolať režim servisného monitora pomocou diaľkového ovládača počas skúšobného chodu, a to na získanie teplôt snímačov diaľkového ovládača, interiérovej jednotky a exteriérovej jednotky.

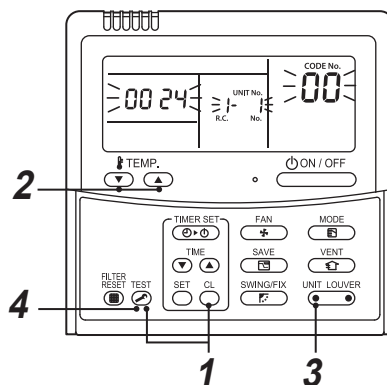

- 1** Na dobu minimálne 4 sekúnd súčasne stlačte tlačidlá **CL** a **TEST**, čím vyvoláte režim servisného monitora.
 Rozsvieti sa indikátor servisného monitora a najprv sa zobrazí číslo hlavnej interiérovej jednotky. Zobrazí sa aj „CODE No.“ [00].
- 2** Stlačením tlačidiel **TEMP.** zvolíte číslo snímača „CODE No.“, ktorý sa má sledovať. (Pozrite si nasledujúcu tabuľku.)
- 3** Stlačením **UNIT LOUVER** (ľavá strana tlačidla) zvolíte interiérovú jednotku, ktorá sa má sledovať. Zobrazia sa teploty snímačov interiérových jednotiek a ich exteriérovej jednotky v rámci skupinového ovládania.
- 4** Stlačením tlačidla **TEST** sa vrátite do normálneho zobrazenia.

Obsah zobrazeného kódu DN nájdete v návode na inštaláciu klimatizačného zariadenia.

11 Riešenie problémov

■ Potvrdenie a kontrola

Keď sa v klimatizačnom zariadení vyskytne problém, na displeji diaľkového ovládača sa zobrazia kontrolný kód a číslo interiérovej jednotky „UNIT No.“. Kontrolný kód sa zobrazí len počas činnosti. Ak zobrazenie zmizne, klimatizačné zariadenie použite podľa časti „Potvrdenie kontrolného kódu“ na potvrdenie.

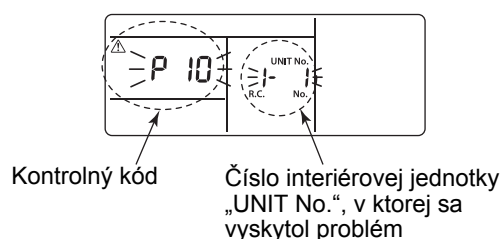

■ Potvrdenie kontrolného kódu

Keď sa v klimatizačnom zariadení vyskytol problém, kontrolný kód je možné potvrdiť nasledujúcim spôsobom. (Kontrolný kód je uložený v pamäti, pričom sa do pamäte uložia maximálne 4 kontrolné kódy.) Kontrolný kód je možné potvrdiť v rámci prevádzkového stavu aj v rámci zastavenia.

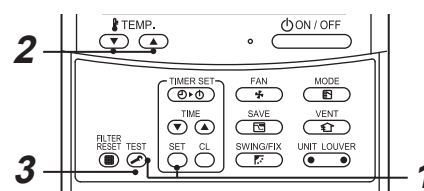

1 Keď sa na dobu minimálne 4 sekúnd súčasne stlačia tlačidlá a , objaví sa nasledujúce zobrazenie.

Ak sa zobrazí „“, režim prejde do režimu kontrolného kódu.

- [01: Poradie kontrolného kódu] sa zobrazí v „CODE No.“.
- „Kontrolný kód“ sa zobrazí v položke KONTROLA.
- V „UNIT No.“ sa zobrazí [Adresa interiérovej jednotky, v rámci ktorej sa vyskytol problém].

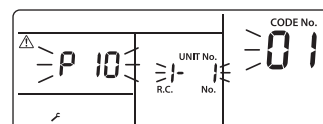

2 Po každom stlačení tlačidla , ktoré sa používa na nastavenie teploty, sa v príslušnom poradí zobrazí kontrolný kód uložený v pamäti.

Čísla v „CODE No.“ uvádzajú „CODE No.“ [01] (najnovší) → [04] (najstarší).

POŽIADAVKA

Nestláčajte tlačidlo , pretože sa odstráni všetky kontrolné kódy interiérovej jednotky.

3 Po potvrdení sa stlačením tlačidla vrátite do zvyčajného zobrazenia.

12 Údržba

Ak chcete diaľkový ovládač vyčistiť, utrite ho suchou mäkkou handričkou. Neumývajte ho vodou, pretože by to mohlo spôsobiť poruchu.

VÝSTRAHA

O každodennú údržbu vrátane čistenia vzduchového filtra určite požiadajte kvalifikovaného servisného technika, obzvlášť pri nasledujúcich typoch interiérovej jednotky, keďže táto údržba si vyžaduje prácu vo výškach;

- 4-cestný kazetový typ
- Kompaktný 4-cestný kazetový typ
- 2-cestný kazetový typ
- 1-cestný kazetový typ
- Stropný typ
- Štandardný typ so skrytým potrubím
- Typ so skrytým potrubím a s vysokým statickým tlakom
- Typ s tenkým potrubím

UPOZORNENIE

Tlačidlá nestláčajte mokrými rukami.

Takéto konanie by mohlo viesť k zasiahnutiu elektrickým prúdom.

Čistenie filtrov

- Keď sa na diaľkovom ovládači zobrazí indikátor filtra, vyčistíte filtre.
- Pri typoch interiérovej jednotky uvedených vo výstraha v hornej časti tejto kapitoly požiadajte o vyčistenie filtrov kvalifikovaného servisného technika.
- Upchaté filtre môžu znížiť chladiaci a vykurovací výkon.

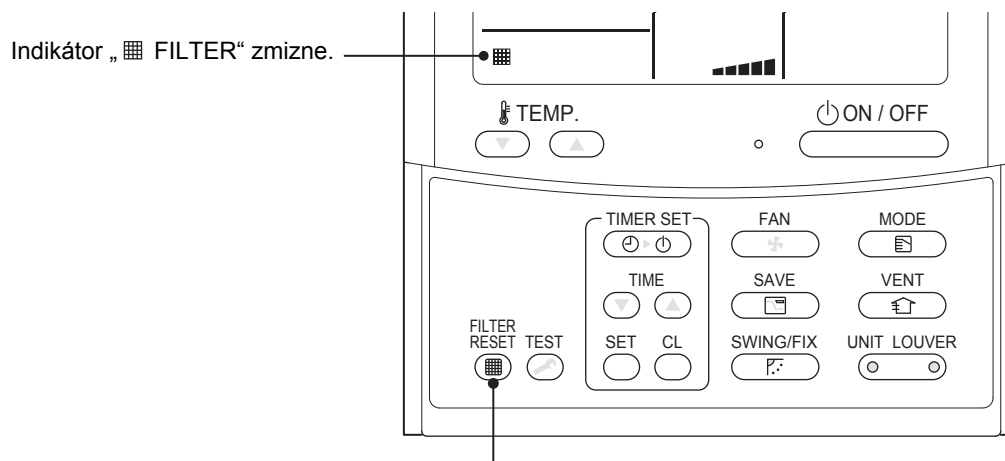

Indikátor „ FILTER“ zmizne.

Keď je čistenie dokončené, stlačte tlačidlo .

Manufacturer / Importer

Name of manufacturer (制造商)

Toshiba Carrier Corporation

东芝开利株式会社

Address, city, country (住址)

72-34 Horikawa-cho, Saiwai-ku, Kawasaki-shi, Kanagawa-ken

212-0013, JAPAN

神奈川県川崎市幸区堀川町 72 番地 34

Name of the Importer/Distributor in EU

Toshiba Carrier EUROPE S.A.S

Address, city, country

Route de Thil 01120 Montluel FRANCE

Name of the Importer/Distributor in UK

Toshiba Carrier UK Ltd

Address, city, country

Porsham Close, Belliver Industrial Estate,

PLYMOUTH, Devon, PL6 7DB. United Kingdom

在中国的进口商 / 分销商名称

东芝开利空调销售 (上海) 有限公司

地址, 城市, 国家

上海市西藏中路 268 号来福士广场办公楼 501 室

Toshiba Carrier Corporation

336 TADEHARA, FUJI-SHI, SHIZUOKA-KEN 416-8521 JAPAN

DEB9509025