

サニタリー用

トイレ・洗面所・(浴室)^{※1}・居間・事務所・店舗用

ツインエアロファン

プラスチックボディ



ルーバーとの組み合わせにより使用用途が異なります

本体	羽根	別売ルーバー
プラスチック		

接続ダクト	埋込寸法
φ100mm	225mm角

- トイレ
- 洗面所
- 浴室
- 居間
- 事務所
- 店舗

DVF-XT14CQD

希望小売価格 24,600円(税抜)

- 大風量形
- 強弱付
- 羽根着脱が可能
- SL端子付
- ルーバー(本体カバー)別売タイプ
- カートリッジ式排気口
- 両吸込シロッコファン
- タービング作業が楽な段付排気口
- 高気密風圧シャッター付
- 本体取付ねじの保持機構付
- ダクト接続が全方向7°調整可能(塩ビ管接続時)
- ダクト接続口が本体と同一幅で位置決めと本体の脱着が容易

※浴室内でご使用の際は必ず接地(アース)工事を行ってください。

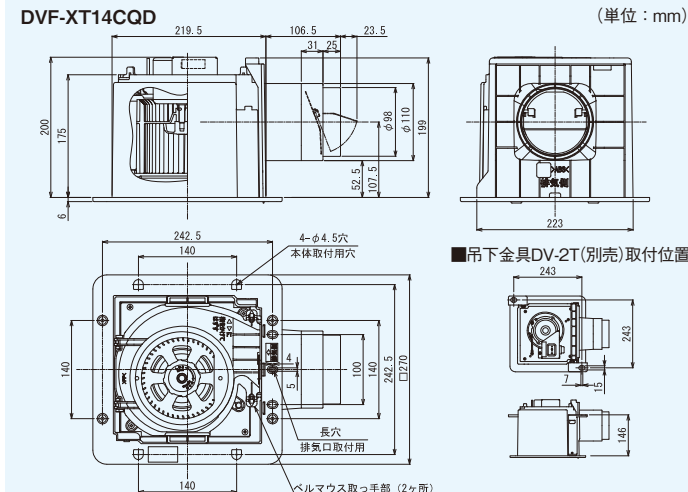

■付属品
木ねじ(φ4×35L)---5本

適用スイッチ(別売)

低ワット用オンオフピカスイッチ [入・切][強/弱]

SVF-521S(WW)

希望小売価格 8,300円(税抜)

- スイッチプレート・スイッチカバー付

電気式シャッター(別売)

(排気口用)

DV-14CES

希望小売価格 10,300円(税抜)

■配線図

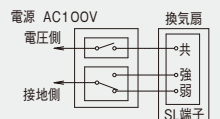

●特性表 DVF-XT14CQDとの組み合わせ

電源電圧 単相100V

ルーバー形名	消費電力(W)		電流(A)		風量(m³/h)						騒音(dB)		質量(kg)	
					0Pa		ダクト20m相当長		ダクト30m相当長					
	50Hz	60Hz	50Hz	60Hz	50Hz	60Hz	50Hz	60Hz	50Hz	60Hz	50Hz	60Hz		
DV-X14L	強	19.5	21.5	0.2	0.22	205	206	129	143	108	124	34.5	34.5	2.4
	弱	14.5	14.5	0.15	0.16	135	130	98	98	86	89	24.5	23.5	
DV-X14B	強	19.5	21.5	0.2	0.22	198	200	125	141	105	122	35	35	2.5
	弱	14.5	14.5	0.15	0.16	132	127	98	98	86	88	24.5	23.5	
DV-X14RV・RV(T)・RV(K)	強	19.5	21.5	0.2	0.22	205	206	129	143	108	124	34.5	34.5	2.4
	弱	14.5	14.5	0.15	0.16	135	130	98	98	86	89	24.5	23.5	
DV-X14FV	強	19.5	21.5	0.19	0.21	187	193	121	138	104	122	36	37	2.4
	弱	14.5	14.5	0.15	0.15	127	123	95	96	84	87	25	24.5	

※詳しくはP.174「ルーバー別売タイプ組み合わせ一覧」をご覧ください。 ※別売ルーバーの外形図はP.211をご覧ください。
●別売ルーバー ^{※1} DV-X14FVは浴室にはご使用になれません。 (下表の希望小売価格は、税抜価格)

スタンダード格子	フラットパネル	インテリア格子				フラットインテリアパネル
DV-X14L	DV-X14B	DV-X14RV	DV-X14RV(T)	DV-X14RV(K)	DV-X14FV	
ムーンホワイト	ムーンホワイト	ムーンホワイト	ブラウン	コスミックブラック	ムーンホワイト	
3,000円	3,500円	3,200円	3,200円	6,200円	8,300円	

●DVF-XT14CQD ルーバー別静圧一風量・騒音特性 抵抗曲線は塩ビVP管φ100の場合

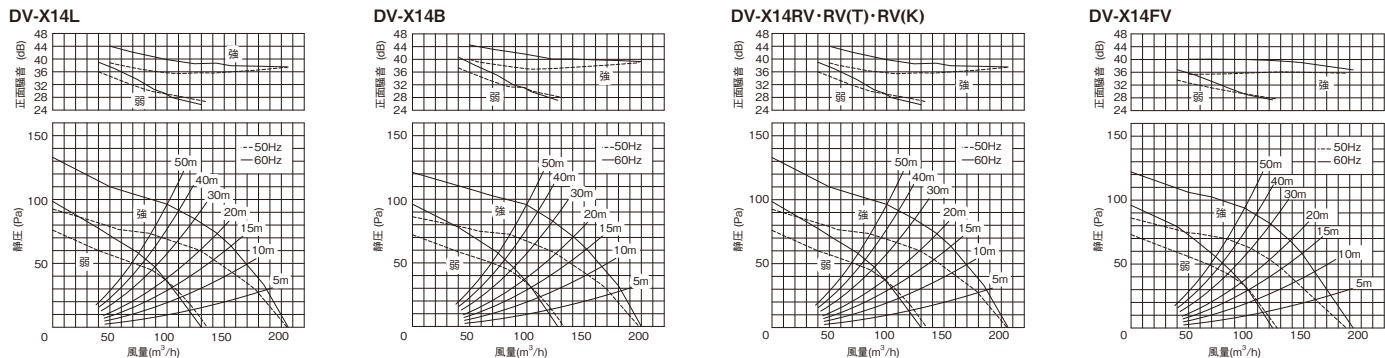

正面騒音は、室外側ダクト内音が測定室に出ないようにし、本体カバー正面(下方)より1m離れた地点でのALンジによる値です。
※24時間換気システム用としてもお使いになれます。詳しくは「技術・設計資料編 法規編 4 建築基準法」をご覧ください。
●適用部材の代表例(詳しくはP.138、P.366~P.430参照) (上段:形名、下段:希望小売価格(税抜))

ベントキャップ		防火ダンパー付		丸形パイプフード				長形パイプフード				防火ダンパー	アルミ製フレキシブルダクト	吊下金具	電気式シャッター(排気用)
アルミ製	ステンレス製	アルミ製	ステンレス製	アルミ製	ステンレス製	アルミ製	ステンレス製	アルミ製	ステンレス製	アルミ製	ステンレス製	防火ダンパー	アルミ製	吊下金具	電気式シャッター(排気用)
DV-141VV	DV-142VV	DV-141VDV	DV-142VDV	DV-141RV	DV-142RV	DV-141RDV	DV-142RDV	DV-141LY	DV-142LY	DV-141LDY	DV-142LDY	DV-14DF	DV-14JA	DV-2T	DV-14CES
2,900円	4,100円	6,700円	7,000円	4,700円	7,400円	8,300円	10,100円	6,900円	8,900円	10,600円	12,500円	19,300円	3,900円	1,100円	10,300円

本カタログ掲載商品の価格には、消費税、配送費、設置調整費、工事費、使用済み商品の引き取り費等は含まれておりません。

別売タイプ
ダクト用
換気扇

ツインエアロファン